

## DVOSTRUKA (kombinirana) CRPNA STANICA ZA CRNE I KALJUŽNE VODE

- Kućište izrađeno od nehrđajućeg čelika AISI 316
- Samousisavajajuće pumpe, mogu raditi i na suho
- Integrirani okapnik
- Jednostavna za korištenje i održavanje
- 15m fleksibilnog crijeva od 1 1/2" (38mm)
- Pumpa zadovoljava međunarodni standard ISO 8099
- Različite opcije upravljanja (žetoni/kovanice, token, ključ ili Start/Stop prekidač)
- 2 neovisne pumpe (za crne i kaljužne vode)
- Napon 230V ili 400V

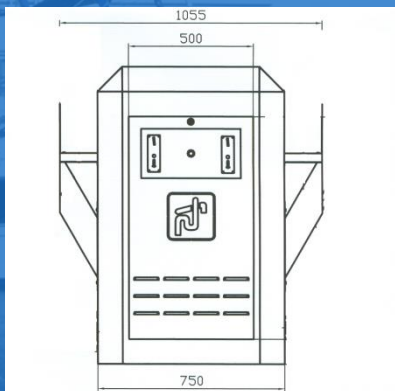

## DVOSTRUKA (kombinirana) CRPNA STANICA



LS160W-B

### Dimenzije:

Duljina	=	1050 mm
Širina	=	750 mm
Visina	=	1300 mm

### Specifikacije:

Kapacitet pumpe:	2 x 50l/min
Snaga motora:	2 x 750W
Max. visina usisa:	6m
Max. trajanje pražnjenja:	120min
Max. visina pražnjenja:	15m
Težina:	215 kg

Marex Elektrostroj d.o.o.

Franje Krežme 6, 23 000 Zadar / Republika Hrvatska

info@marex-es.hr • www.marex-es.hr

